

GRADE III

- █ Pas Normal
- █ Pas Lent
- █ Pas Rapide
- █ Pas Arrière
- █ Marche avec le chien
- █ Marche sans le chien

P Position 1 et 2

R Rappel

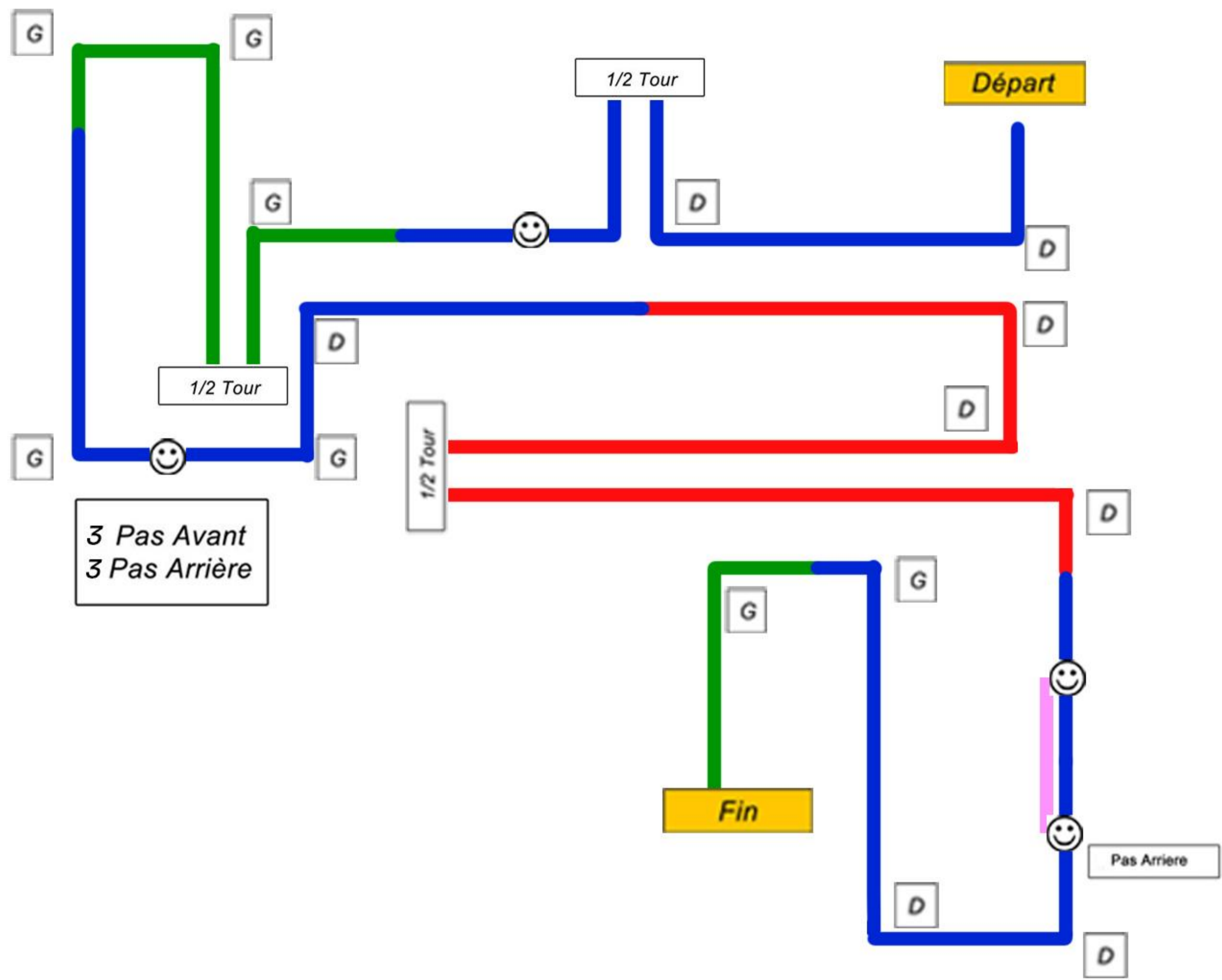

GRADE II

- Pas Normal
- Pas Lent
- Pas Rapide
- Pas Arrière

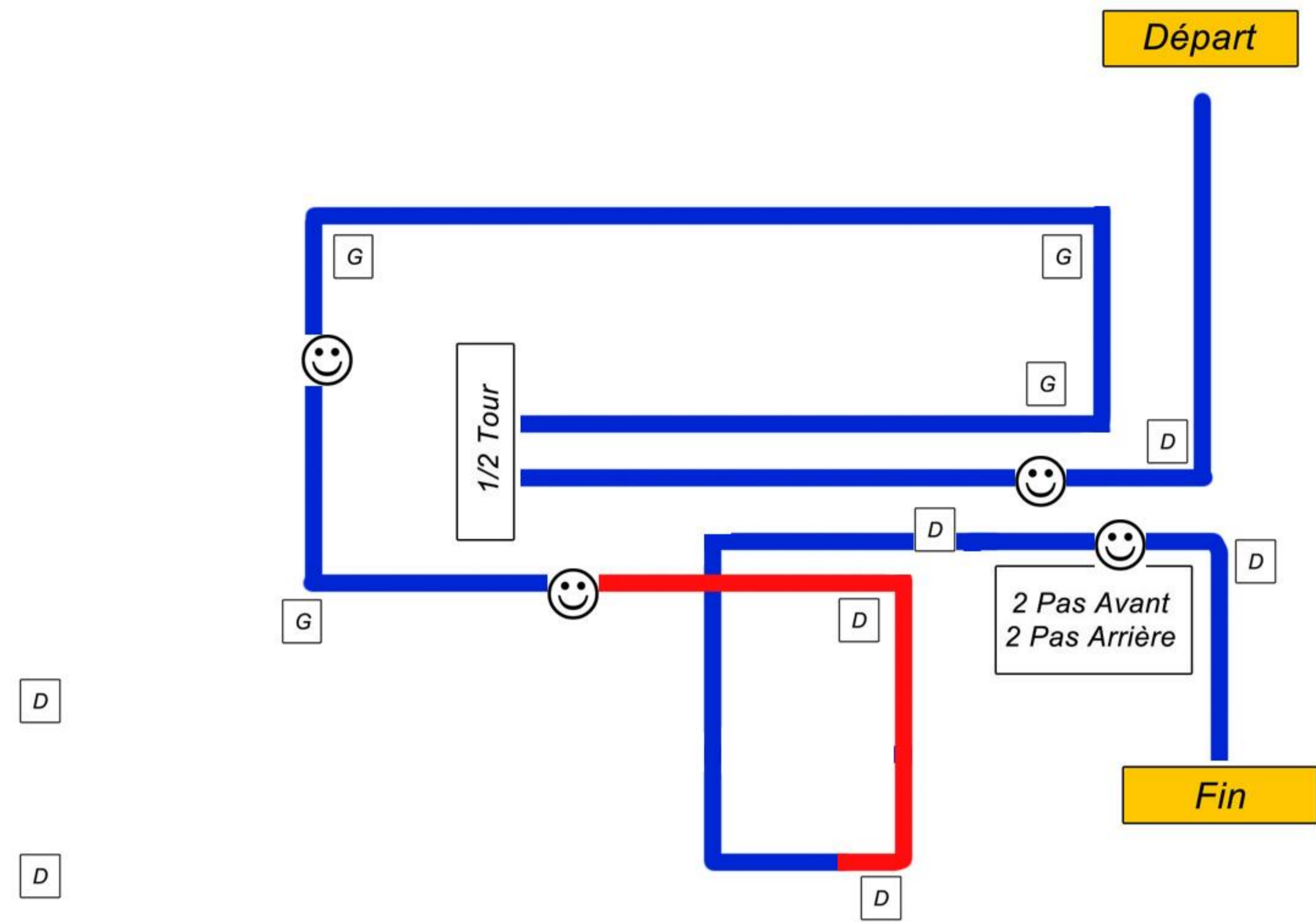

GRADE I

- Pas Normal
- Pas Rapide

L'exercice commence
Départ pas normal
Droite
Gauche
Droite
Demi-tour
Halte
Fin de l'exercice

De oefening begint
Vertrek normale pas
Rechts
Links
Rechts
Keer
Halte
Eind of de oefening

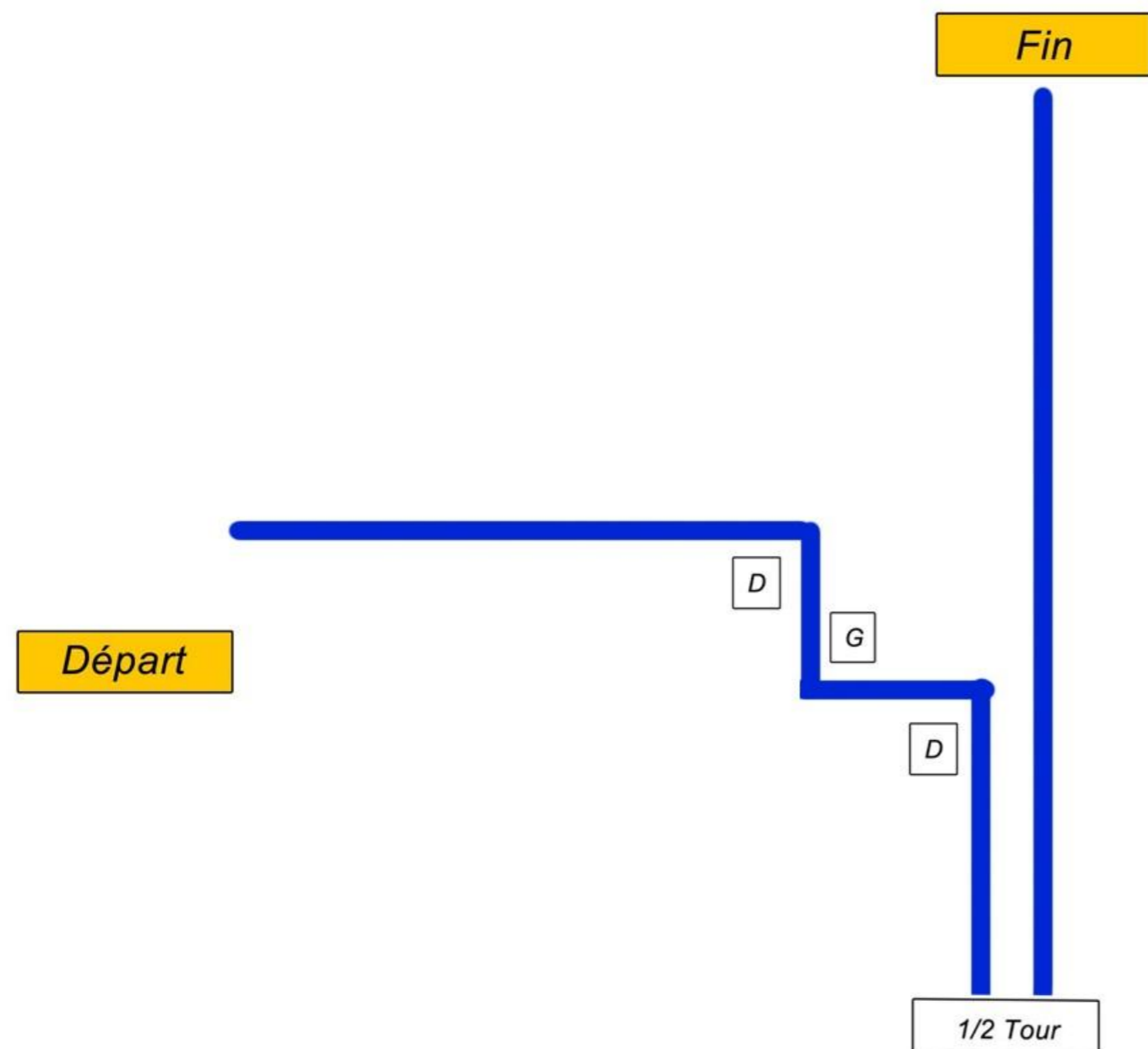

GRADE OBB

 Pas Normal

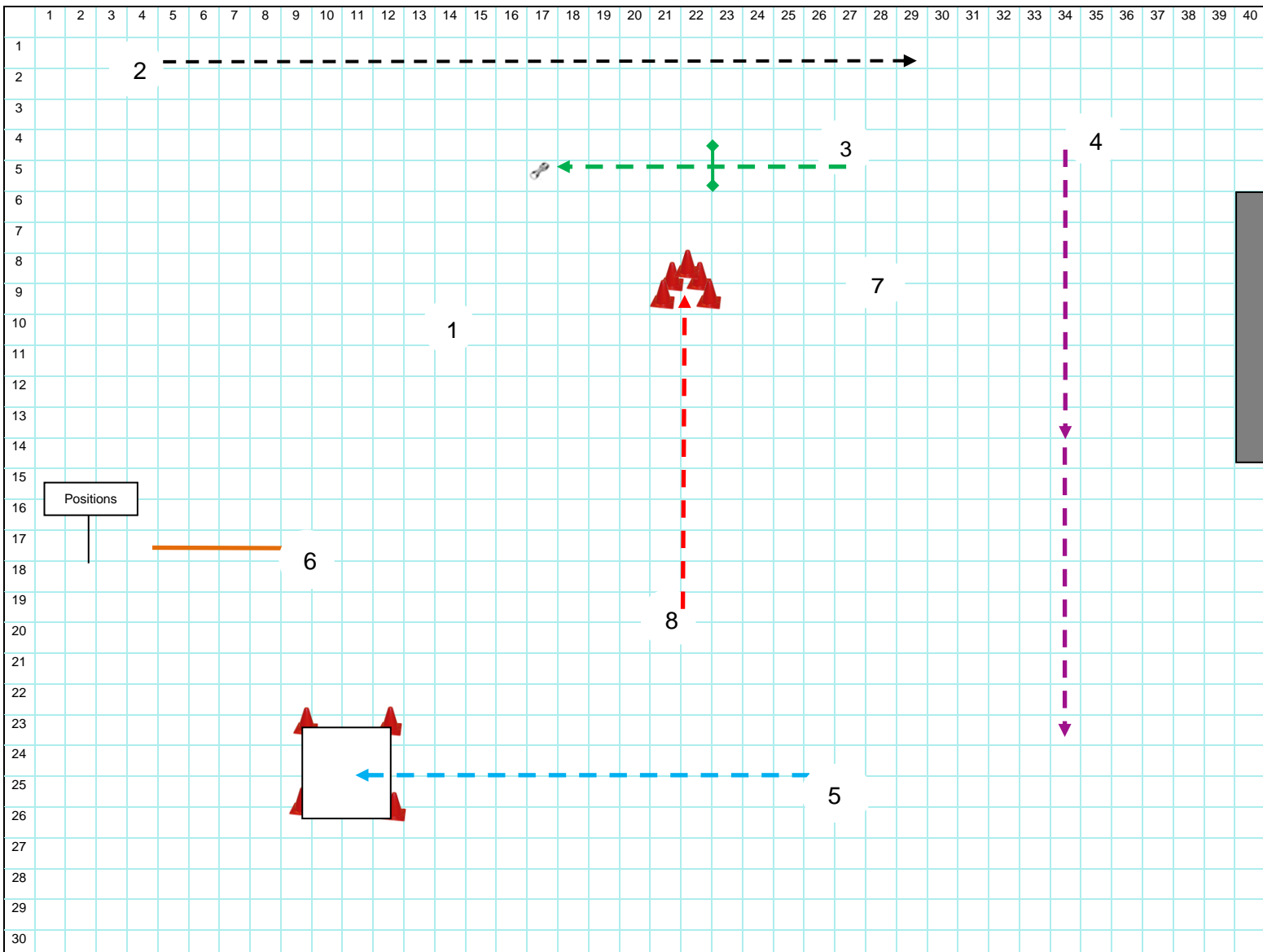

CLASSE I

- 1 - Absence Assis
- 2 - Rappel
- 3 - Saut de haie et rapport d'objet
- 4 - Positions en marchant
- 5 - En avant dans le carré
- 6 - Positions à distance
- 7 - Suite au pied (pas présent sur le plan)
- 8 - Envoi autour d'un groupe de cônes
- 9 - Impression Générale

- 1. 1. Zit in groep 1 minuut in zicht
- 2. Oproepen
- 3. Apporteren over horde
- 4. Houding tijdens het volgen
- 5. Naar vak sturen en af
- 6. Houdingen op afstand
- 7. Los volgen
- 8. Rond een groep kegels en terug

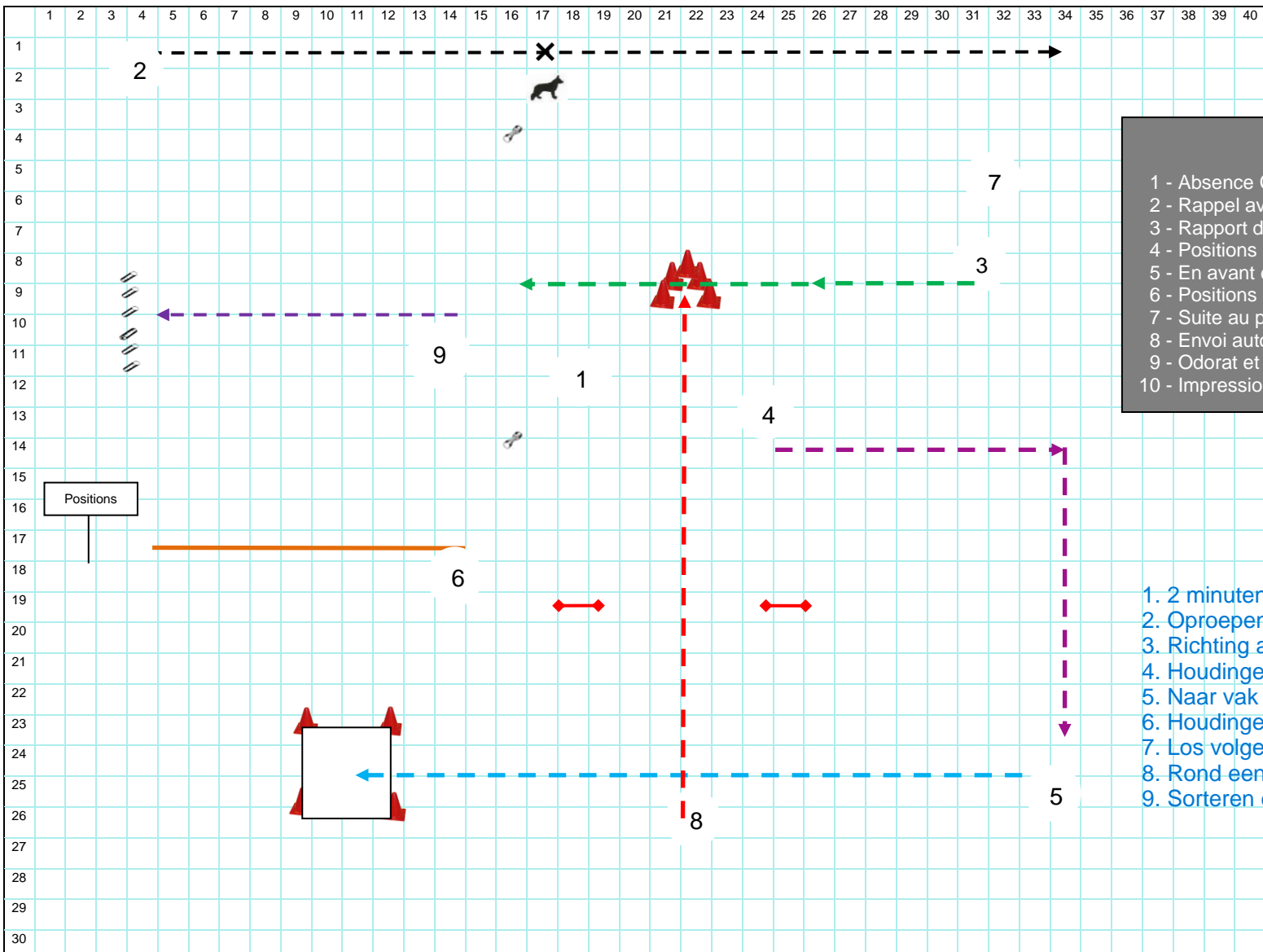

- CLASSE II**
- 1 - Absence Couche
 - 2 - Rappel avec blocage debout
 - 3 - Rapport d'objet directionnel
 - 4 - Positions en marchant
 - 5 - En avant dans le carré
 - 6 - Positions à distance
 - 7 - Suite au pied (pas présent sur le plan)
 - 8 - Envoi autour d'un groupe de cônes
 - 9 - Odorat et rapport
 - 10 - Impression Générale

- 1. 2 minuten liggen in groep geleiders uit zicht
- 2. Oproepen met onderbreking
- 3. Richting apport
- 4. Houdingen tijdens het volgen
- 5. Naar vak sturen ,af en oproepen
- 6. Houdingen op afstand
- 7. Los volgen
- 8. Rond een groep of kegels stop en sprong over horde
- 9. Sorteren en apporteren

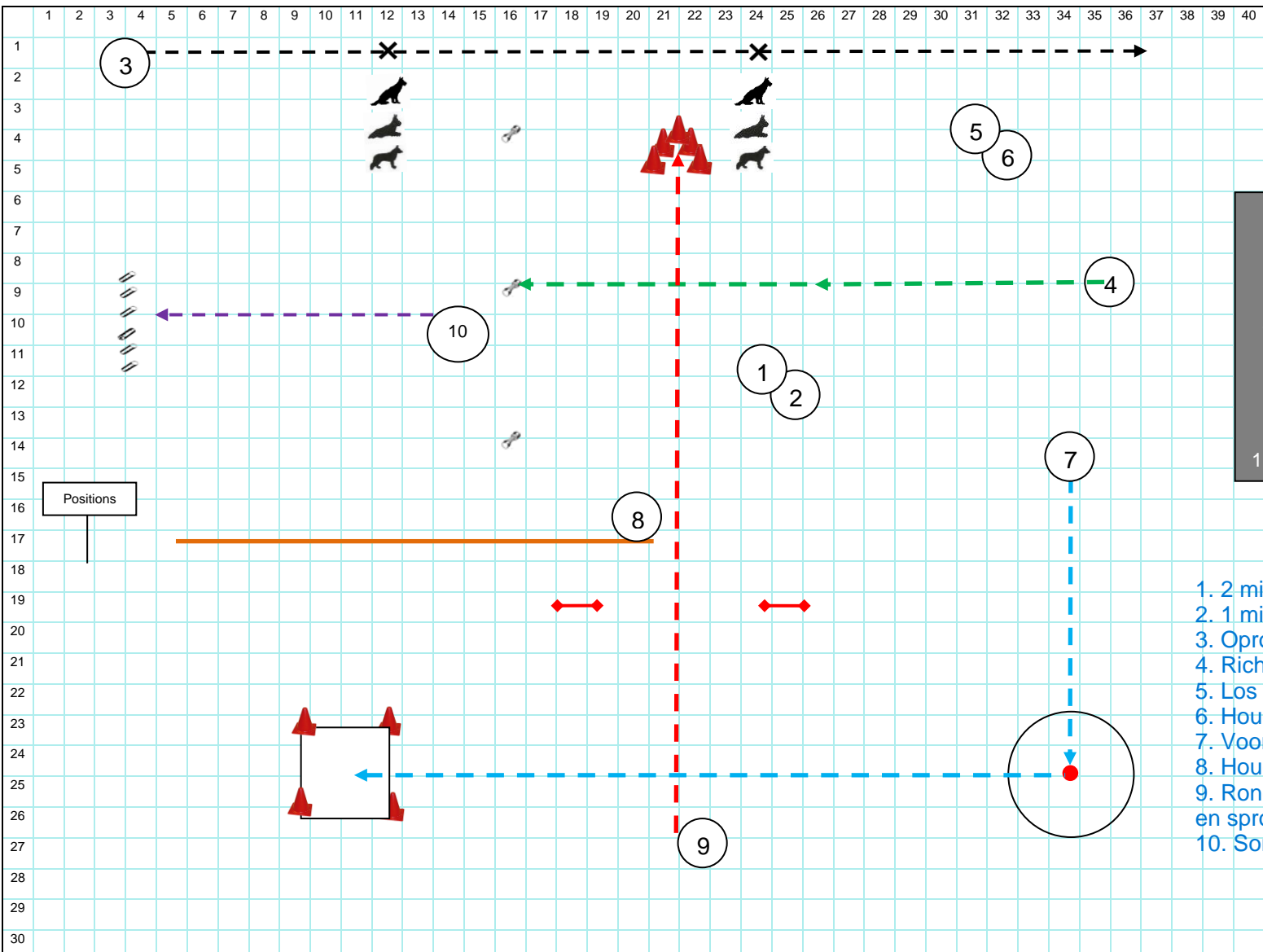

CLASSE III

- 1 - Absence Assise
- 2 - Absence Couche
- 3 - Rappel avec blocage debout, assis, couché
- 4 - Rapport d'objet directionnel
- 5 - Suite au pied (pas présent sur le plan)
- 6 - Debout, assis, couche en marchant
- 7 - En avant dans le carré
- 8 - Positions à distance
- 9 - Envoi autour d'un groupe de cônes
- 10 - Odorat et rapport

- 1. 2 minuten zit in groep geleiders uit zicht
- 2. 1 minuut liggen in zicht met oproepen
- 3. Oproep met blokkeren
- 4. Richtings apport
- 5. Los volgen
- 6. Houdingen tijdens het volgen
- 7. Vooruit sturen met richting, af en oproepen
- 8. Houdingen op afstand
- 9. Rond een groep kegels sturen, stop, apporteren en sprong
- 10. Sorteren en apporteren

1 2 3 4 5 6 7 8 9 10 11 12 13 14 15 16 17 18 19 20 21 22 23 24 25 26 27 28 29 30 31 32 33 34 35 36 37 38 39 40

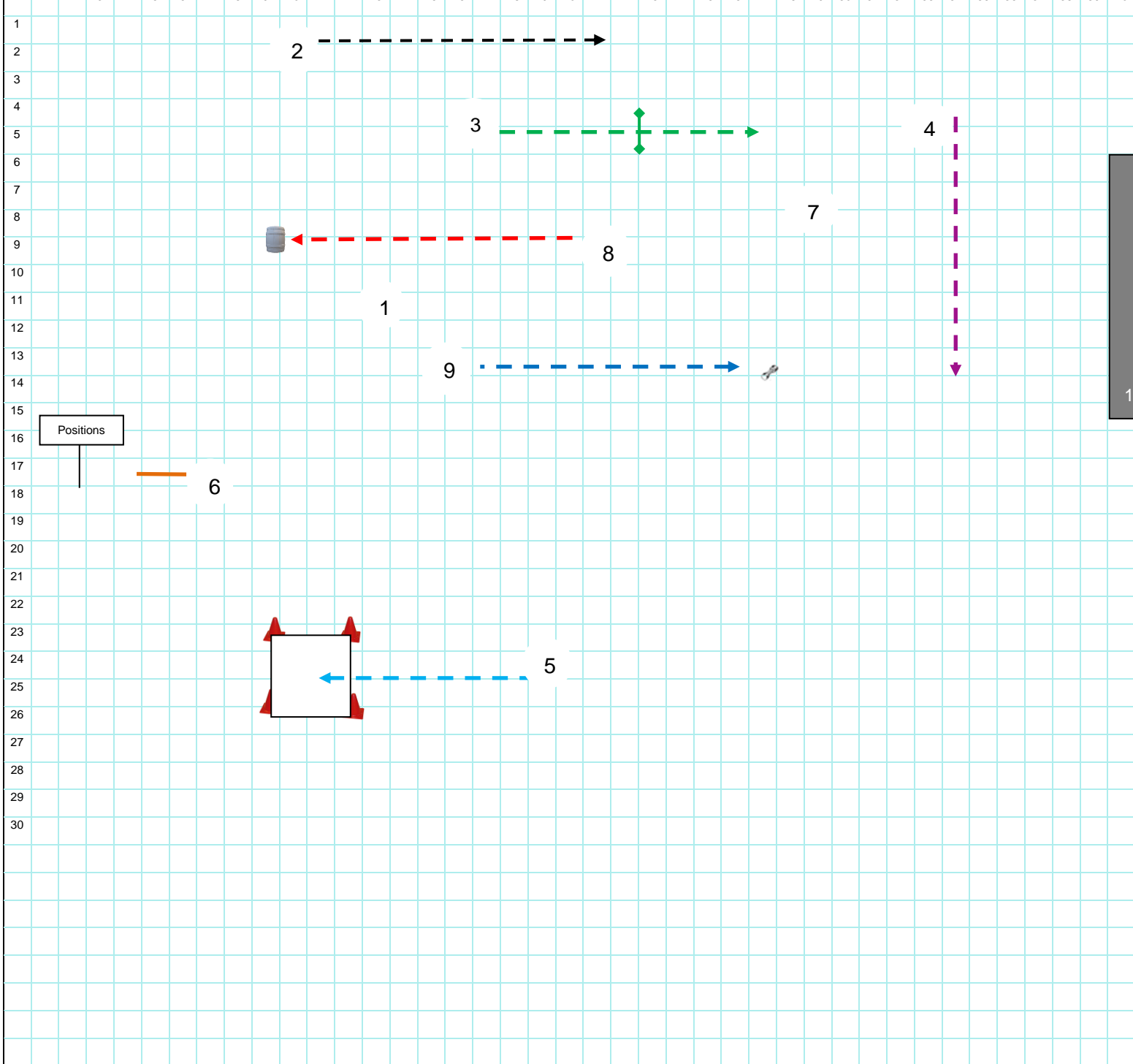

CLASSE OBb

- 1 - Absence couchée a vue
- 2 - Rappel
- 3 - Saut de haie
- 4 - Positions en marchant
- 5 - En avant dans le carré
- 6 - Positions à distance
- 7 - Suite au pied (pas présent sur le plan)
- 8 - Envoi autour d'un tonneau
- 9 - Rapport d'objet
- 10 - Impression Générale

- 1. ½ minuut liggen in zicht
- 2. Komen op bevel
- 3. Sprong over de horde
- 4. Houding tijdens het volgen
- 5. Vak zenden met af
- 6. Houdingen op afstand
- 7. Los volgen
- 8. Vooruit sturen rond een ton en terug
- 9. Vlak apport